



IRIScan™ Anywhere

Duplex

Guía del usuario

Versión 1.0

I.R.I.S. SA/NV

Rue du Bosquet 10, B-1348 Louvain-la-Neuve

+32 (0) 10 45 13 64 - www.iriscorporate.com



Contents

Introducción

Uso de este manual	4
Leyenda.....	4
ASD-STE100.....	4
Referencias.....	4

Instalación

Primeros pasos	5
-----------------------------	----------

Descripción

Contenido de la caja	9
Vista frontal superior	10
Vista trasera superior.....	11
Panel de control.....	12
Especificaciones.....	14
Tiempos de espera y apagado	14
Conexiones admitidas.....	14
Especificaciones del escáner.....	15
Especificaciones de la conexión Wifi.....	15

Pasos que hay que seguir

Cómo colocar un documento	17
Cómo colocar una tarjeta de plástico	18
Cómo conectarse a la Wifi.....	19
Cómo se escanea	21
Con cable y Capture Tool.....	21
Con cable y Button Manager (Windows®)	21
Con cable y software compatible con TWAIN	22
Con Wifi y Capture Tool	22
Con Wifi y Button Manager (Windows®)	22
Con Wifi y software compatible con TWAIN	23
Cómo entrar en la configuración del escáner a través del navegador.....	24
Cómo utilizar la aplicación IRIScan™ en Android®	26
Cómo utilizar la aplicación IRIScan™ en iOS®	30
Cómo restablecer la conexión Wifi.....	35

Mantenimiento

Calibrar el escáner	36
Limpiar el escáner.....	38

Resolución de problemas

Preguntas más frecuentes.....	40
Resolución de problemas.....	43
Eliminar los estados de error	43
Eliminar un atasco de papel.....	43
Corregir un recorte incorrecto	44
Borrar el historial de conexiones Wifi.....	44
Estamos a su disposición.....	46

Seguridad

Cláusula de exención de responsabilidad	47
--	-----------

Precauciones	48
Instrucciones de seguridad	49
Información legal.....	50

Introducción

Uso de este manual

Leyenda



Un aviso de ADVERTENCIA le informa del peligro, daño o consecuencias que existen.



Un aviso de PRECAUCIÓN le aconseja actuar con precaución.



Una NOTA le indica información adicional que debe conocer.

ASD-STE100

En el manual inglés se ha aplicado en la medida de lo posible la especificación ASD-STE100 (inglés técnico simplificado). Vaya a <https://www.asd-ste100.org> para obtener más información.

Referencias

1. Manual de usuario de **Capture Tool**.
2. Manual de usuario de **Button Manager v2**.

Disponibles en nuestro sitio web: [Recursos de productos](#).

Instalación

Primeros pasos

Paso 1: Retirar las cintas protectoras

Retire las cintas protectoras del escáner y del interior del alimentador de documentos, como se muestra a continuación.

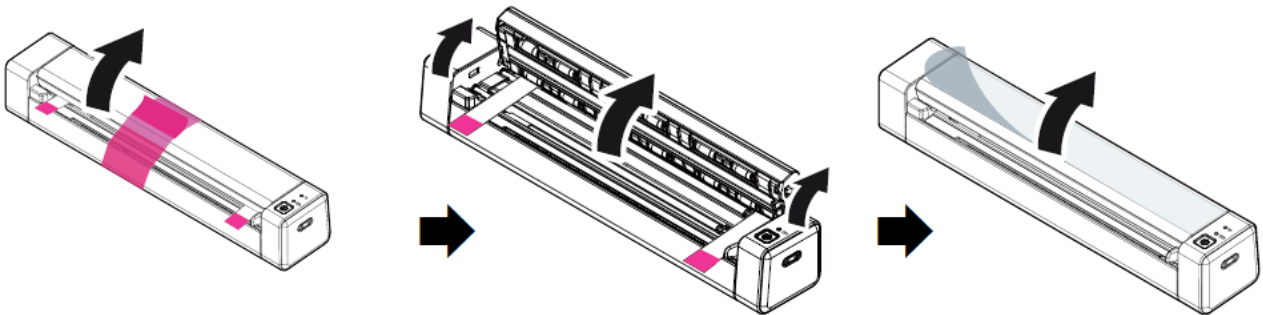

Paso 2: Cargar el dispositivo

Lo mejor es cargar el dispositivo durante **4-5 horas** antes de ponerlo en marcha.

1. Asegúrese de que el escáner está apagado.
2. Conecte el conector USB-C del cable de carga al puerto USB-C del escáner.
3. Conecte el conector USB del cable de carga al puerto USB del ordenador.

Durante la carga del aparato, el indicador rojo de batería está permanentemente encendido. Cuando la carga está completa, la luz se enciende en verde.

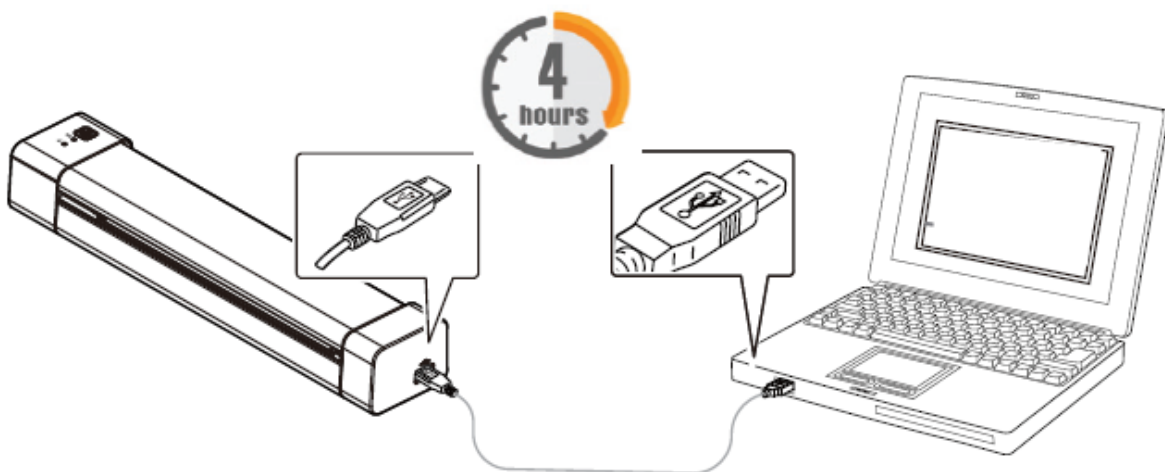

No ponga en marcha el escáner mientras se esté cargando la batería.

Paso 3: Instalar y ejecutar el software



Debe tener permisos de administrador en el ordenador para instalar software.

Para **descargar** las diferentes aplicaciones de software, vaya al [Centro de descargas](#).

Dependiendo de su sistema operativo, este producto se suministra con un conjunto de aplicaciones que debe instalar en el orden siguiente:

Orden	Nombre del software	Descripción	Plataforma
1.	Cardiris™	Software de escaneo de tarjetas	Windows®
2.	Readiris™ PDF (versión de prueba)	Software de OCR y conversión para la edición y conversión de PDF.	Windows® o macOS®
3.	Readiris™	Software de OCR y conversión.	Windows® o macOS®
4.	Software IRIScan™ Anywhere (o Capture Tool)*	Capture Tool también actúa como controlador TWAIN para cualquier software compatible con TWAIN.	Windows® o macOS®
5.	Button Manager v2*	Envíe sus documentos escaneados a sus aplicaciones de software y destinos en la nube favoritos con solo pulsar un botón en Button Manager o pulsando el botón del escáner.	Windows®
6.	Virtual Scanner Link (VSL)*	Aplicación "relé" que permite utilizar el escáner sin el cable.	Windows® o macOS®

* Los puntos 4, 5 y 6 se combinan en una única instalación.

En un **dispositivo móvil**, este producto viene con una aplicación llamada **Escáner IRIScan PDF**. (Descárguela desde **Google Play en Android®** o desde **App Store en iOS®**)

Una vez descargado e instalado todo el software, ejecute **Capture Tool**, que es el software **IRIScan™ Anywhere** y el controlador **TWAIN**.

Para obtener más información sobre cada software, consulte los respectivos manuales del usuario que encontrará en nuestro sitio web: [Recursos del producto](#).



El controlador del escáner contiene un controlador TWAIN y otro WIA. Una vez finalizada la instalación del controlador del escáner, este le permite escanear a través de una interfaz TWAIN o WIA. Inicie su **software de edición de imágenes compatible con TWAIN** para seleccionar una interfaz de usuario TWAIN o WIA. También puede iniciar el Asistente para escáner y cámara de Microsoft para escanear a través de una interfaz de usuario WIA.

Paso 4: Conectarse al ordenador

1. Conecte el conector USB-C del cable de carga al puerto USB-C del escáner.
2. Conecte el conector USB del cable de carga al puerto USB del ordenador.

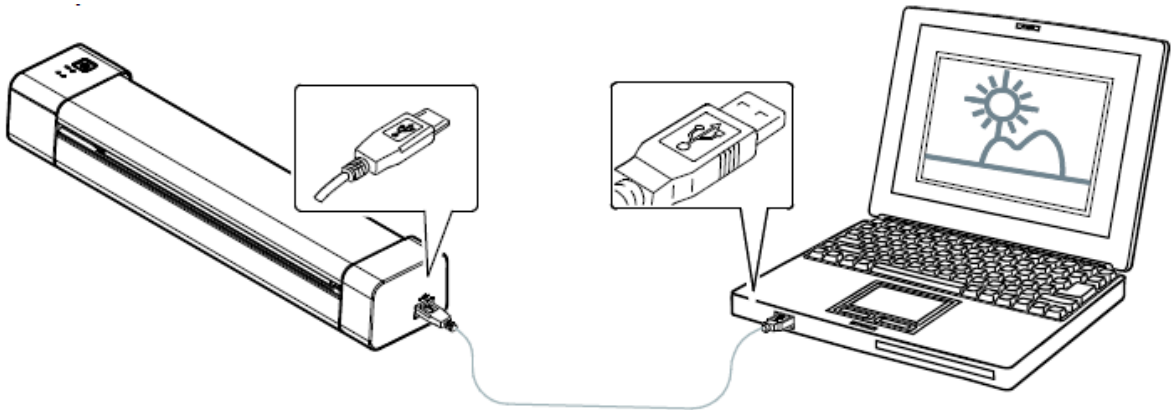

3. El ordenador detecta un nuevo dispositivo USB y muestra el mensaje "Nuevo hardware detectado".
4. Cuando aparezca el cuadro de diálogo **Finalizar**, seleccione el botón **Finalizar**.

Paso 5: Iniciar el dispositivo

Pulse el botón de encendido para encender el dispositivo. El LED de encendido parpadea primero y luego permanece en verde.

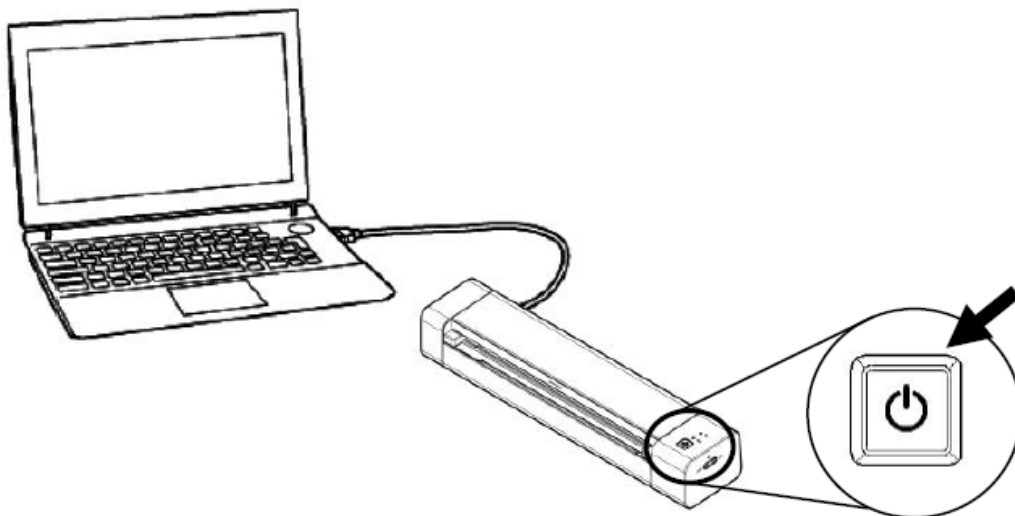

Paso 6: Colocar un documento

1. Alinee el documento original con el borde izquierdo de la ranura de alimentación.
2. Coloque el documento original **con la cara hacia arriba** en la ranura de alimentación.
3. Presione suavemente el documento original en la ranura de alimentación.
4. Mueva la guía del papel hacia el borde derecho del documento original para garantizar una alineación correcta durante el escaneo.

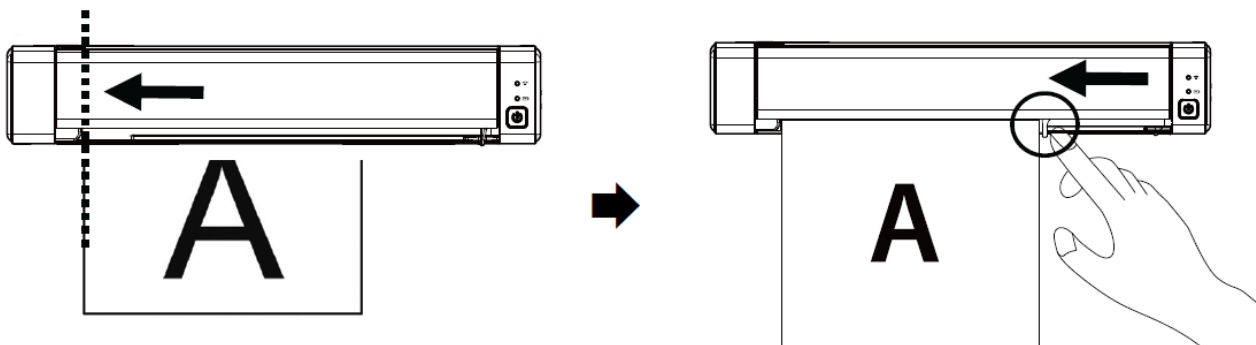

Paso 7: Escanear

Vaya a [Cómo se escanea.](#)



Normas regulatorias de la Unión Europea

Los productos que llevan la marca CE cumplen las siguientes directivas europeas:

- Directiva de bajo voltaje 2014/35/EC
- Directiva EMC 2014/30/EC
- Restricción del uso de determinadas sustancias peligrosas (RoHS) Directiva 2011/65/EU
- RED (Directiva de equipos de radio) (2014/53/EC)

Este producto cumple los límites Clase B de EN55032 y EN55035, y los requisitos de seguridad de EN62368-1.

Este dispositivo está certificado como producto LED de Clase 1.

Descripción

Contenido de la caja

Modelo reglamentario: Duplex



- 1 Escáner
- 2 Cable USB-C
- 3 Hoja de calibración
- 4 Guía de inicio rápido

i Consulte [Calibrar el escáner](#) para obtener información sobre la calibración.

Vista frontal superior

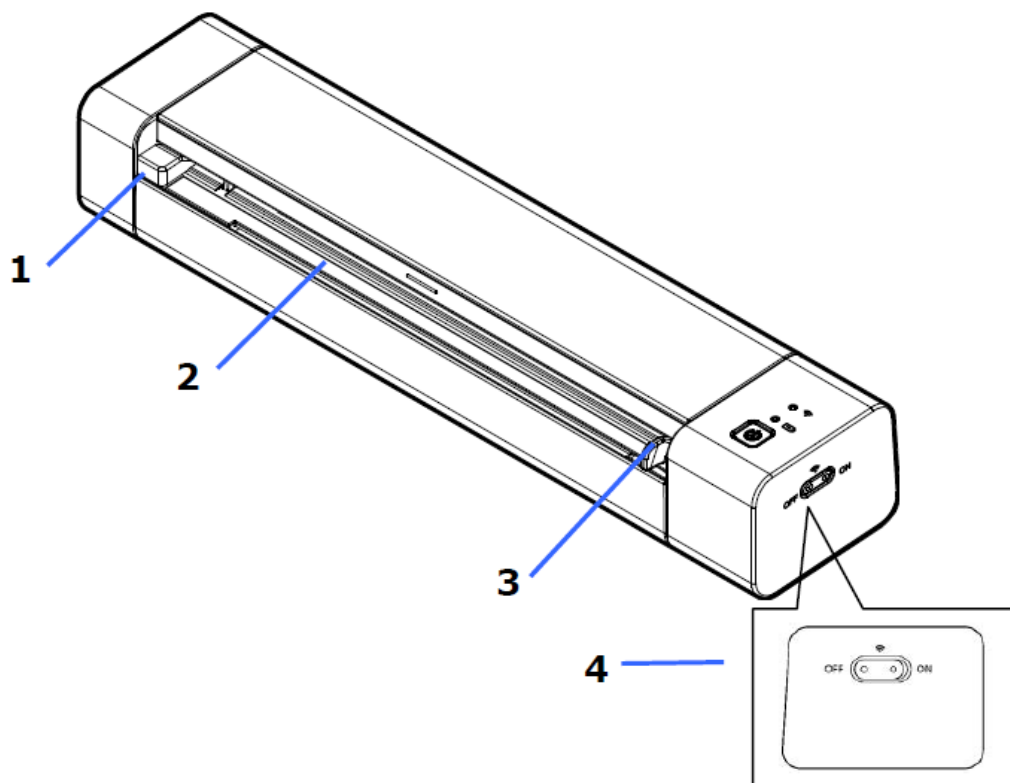

Elemento	Nombre	Descripción
1	Borde izquierdo de la ranura de alimentación	Coloque el documento original en la ranura de alimentación, con la cara impresa hacia arriba y alineado con el borde izquierdo.
2	Ranura de alimentación	Introduzca el original por la ranura de alimentación.
3	Guía de papel	Mueva la guía del papel hacia el borde derecho del documento original para garantizar una alineación correcta durante el escaneo.
4	Conmutador de la conexión Wifi	Active o desactive la conexión Wifi. Consulte el capítulo Funcionamiento para obtener más información sobre la conexión Wifi.



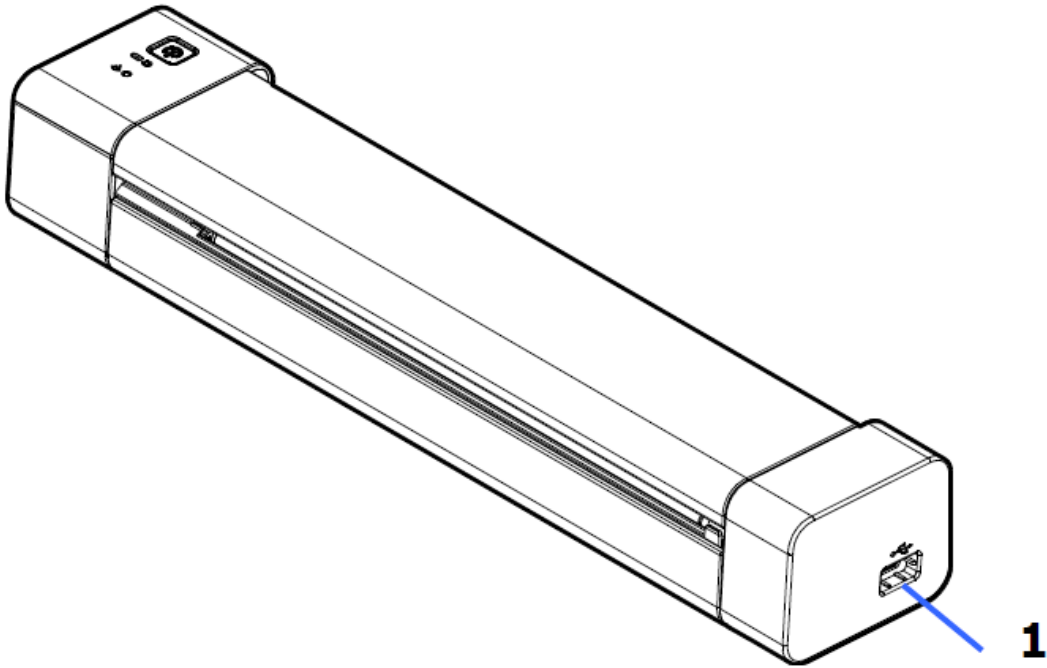



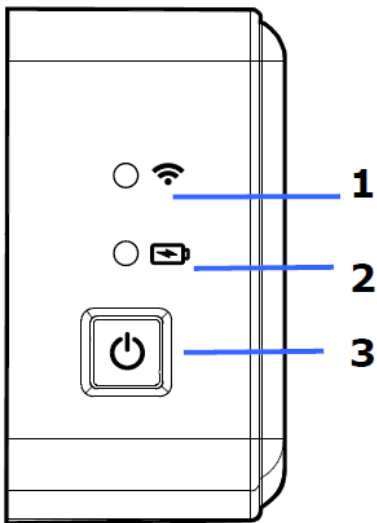

Vista trasera superior













Elemento	Nombre	Descripción
1	USB de tipo C	Conecte el conector USB-C del cable de carga al puerto USB-C del escáner.

Panel de control



Elemento	Nombre	Descripción									
1	LED Wifi	<p>Cuando el LED azul parpadea, indica que la conexión Wifi en modo de punto de acceso está en curso.</p> <p>Si el LED azul está encendido de forma permanente, indica que la conexión Wifi en modo de punto de acceso se ha realizado correctamente.</p> <p>Consulte el capítulo Funcionamiento para obtener más información sobre la conexión Wifi.</p>									
2	LED de la batería	<p>La luz LED muestra el estado de carga de la batería.</p> <table border="1"> <tr> <td>Destellos rojos</td> <td></td> <td>Batería baja</td> </tr> <tr> <td>Rojo</td> <td></td> <td>La batería se está cargando</td> </tr> <tr> <td>Verde</td> <td></td> <td>Carga completada</td> </tr> </table>	Destellos rojos		Batería baja	Rojo		La batería se está cargando	Verde		Carga completada
Destellos rojos		Batería baja									
Rojo		La batería se está cargando									
Verde		Carga completada									

3	<p>Botón de encendido/escaneo</p> 	<ul style="list-style-type: none"> • Pulse el botón de encendido para encender el dispositivo. • Mantenga pulsado el botón de encendido durante tres segundos para apagar el dispositivo. • Pulse el botón de escaneo para empezar a escanear. <p>Leyenda de colores:</p> <table border="1" data-bbox="571 517 1300 1294"> <tr> <td data-bbox="571 517 938 790"> <p>Destellos verdes</p>  </td> <td data-bbox="938 517 1300 790"> <p>El escáner está en modo de ahorro de energía. Pulse el botón de encendido para salir del modo de espera.</p> </td> </tr> <tr> <td data-bbox="571 790 938 1041"> <p>Verde</p>  </td> <td data-bbox="938 790 1300 1041"> <p>El escáner está listo para escanear.</p> </td> </tr> <tr> <td data-bbox="571 1041 938 1294"> <p>Destellos rojos</p>  </td> <td data-bbox="938 1041 1300 1294"> <p>Se ha producido un error.</p> </td> </tr> </table>	<p>Destellos verdes</p> 	<p>El escáner está en modo de ahorro de energía. Pulse el botón de encendido para salir del modo de espera.</p>	<p>Verde</p> 	<p>El escáner está listo para escanear.</p>	<p>Destellos rojos</p> 	<p>Se ha producido un error.</p>
<p>Destellos verdes</p> 	<p>El escáner está en modo de ahorro de energía. Pulse el botón de encendido para salir del modo de espera.</p>							
<p>Verde</p> 	<p>El escáner está listo para escanear.</p>							
<p>Destellos rojos</p> 	<p>Se ha producido un error.</p>							

Especificaciones

Tiempos de espera y apagado

	Si funciona mediante el cable USB	Si funciona con batería
Modo de espera	N/A	después de 10 min.
Apagado automático	después de 60 min.	después de 15 min.

Conexiones admitidas

Compatibilidad

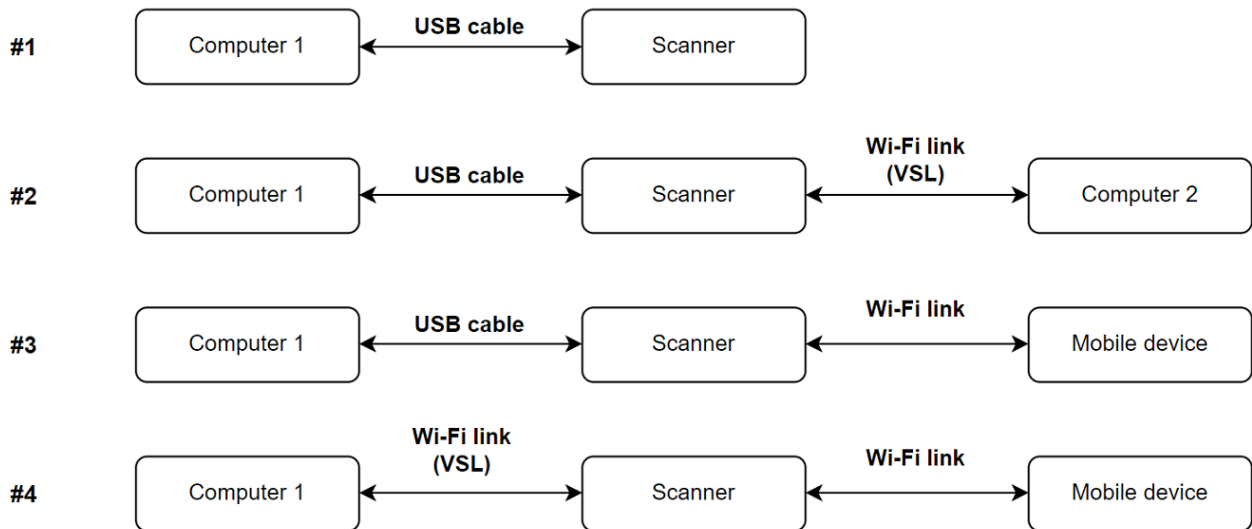

Incompatibilidad

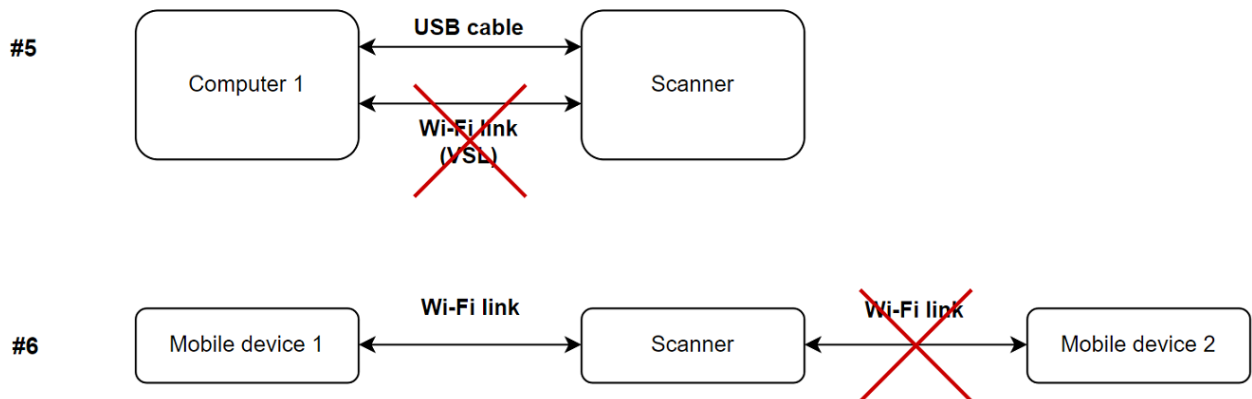

Especificaciones del escáner

Todas las especificaciones pueden modificarse sin previo aviso.

Número de modelo	FF-2111B (escáner simplex) FF-2112B (escáner duplex)
Tecnología de imagen	Sensor de imagen por contacto (Contact Image Sensor, CIS)
Resolución óptica	600 ppp
Modos de color	Blanco y negro/Gris/Color
Tamaño máx. del papel	8,5 x 14 pulgadas (anchura x longitud)
Tamaño mín. del papel	2,0 x 2,9 pulgadas (anchura x longitud)
Gramaje del papel	52 ~ 105 g/m ²
Grosor de documento de identidad	Hasta 0,8 mm
Interfaz	USB 2.0 de tipo C Wireless 802.11 b/g/n
Encendido	Batería (Li-ion18650, 3,6 V/2750 mAh)
Temperatura de funcionamiento	10 °C ~ 35 °C
Humedad	15 %~85 % HR
Tamaño: (Al. x An. x Pr.)	294 x 67 x 47 mm (escáner simplex) 312 x 66 x 49 mm (escáner duplex)
Peso	Aprox. 480 g (escáner simplex) Aprox. 600 g (escáner duplex)

Especificaciones de la conexión Wifi

Modelo: CF-811AC

Conjunto de chips principal	RTL8811CU
Interfaz de host	USB 2.0

Rango de frecuencia	2,4 GHz y 5,8 GHz
Estándar Wifi	IEEE 802.11a IEEE 802.11b IEEE 802.11g IEEE 802.11n IEEE 802.11ac
Seguridad	WPA-PSK/WPA2-PSK WPA/WPA2 WEP
Sistema operativo	Windows 10, 11 macOS 11, 12 o superior

Pasos que hay que seguir

Cómo colocar un documento

- 1 Alinee el documento original con el borde izquierdo de la ranura de alimentación.
- 2 Instale el documento original **cara arriba** en la ranura de alimentación.
Inserte solo una página al mismo tiempo, e inserte la siguiente únicamente cuando haya finalizado con la anterior.
- 3 Deje que la página se deslice cuando empiece a introducirse en la ranura.
Si presiona demasiado, la parte superior de su imagen se cortará.
- 4 Mueva la guía del papel hacia el borde derecho del documento original para garantizar una alineación correcta durante el escaneo.

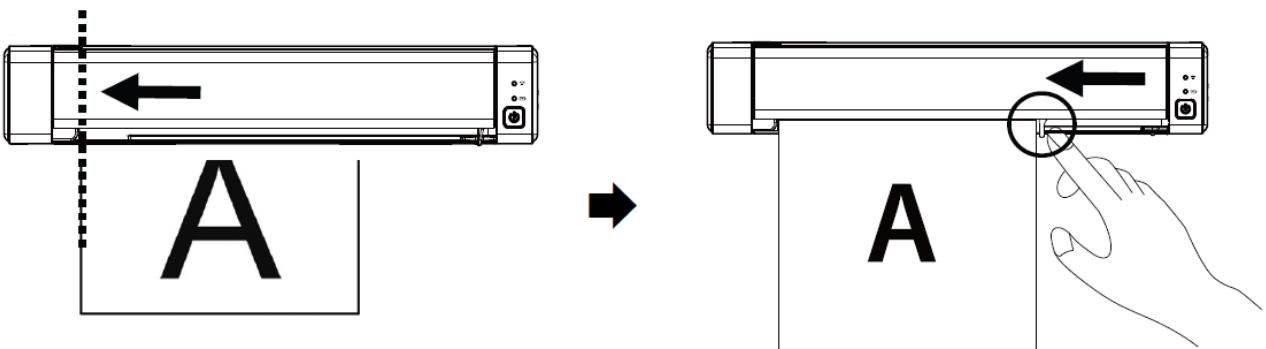

Cómo colocar una tarjeta de plástico

- 1 Alinee la tarjeta de plástico con el borde izquierdo de la ranura de alimentación.
- 2 Coloque la tarjeta de plástico original **cara arriba**.
- 3 Introduzca la tarjeta en ángulo (30°), no horizontalmente, para asegurarse de que la rueda de alimentación sujete bien la tarjeta.
Introduzca solo una tarjeta de plástico a la vez.
- 4 Deje que la tarjeta se deslice cuando empiece a introducirse en la ranura.
Si presiona demasiado, la parte superior de su imagen se cortará.



Consulte el apartado [Solución de problemas](#) si tiene problemas con el recorte.

Cómo conectarse a la Wifi

El escáner funciona como un **punto de acceso (AC)**. Puede conectar su ordenador o sus dispositivos móviles al escáner por Wifi sin necesidad de un punto de acceso adicional. **(Sin acceso a Internet)**

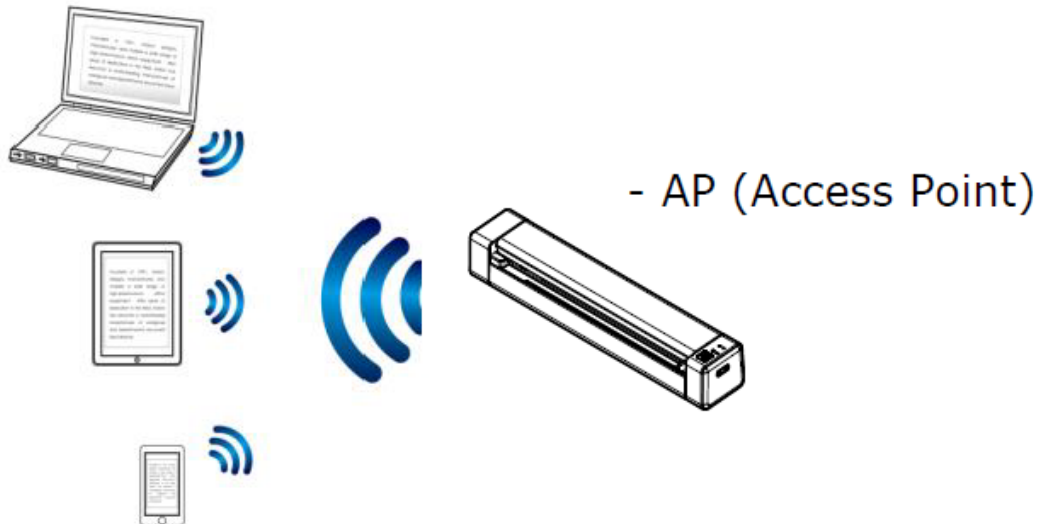

- 1 Para activar la conexión Wifi, deslice el conmutador de la conexión Wifi a la posición **ON** (consulte [Vista frontal superior](#)).

Si la conexión se realiza correctamente, el LED Wifi se enciende permanentemente en azul.

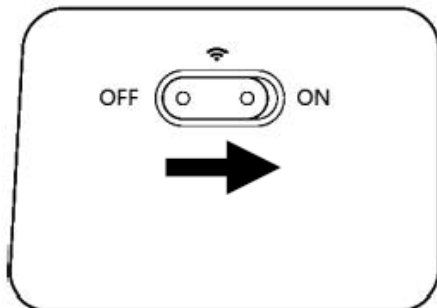

- 2 En su ordenador o dispositivos móviles (configuración de red), asegúrese de que se ha seleccionado **IRIScan-xxxx** como nombre de red inalámbrica (xxxx muestra los cuatro últimos dígitos de la dirección Mac de la parte posterior del escáner).

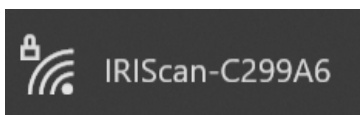

Conéctese.

- 3 Introduzca la **contraseña predeterminada**: 12345678.
El escáner y su dispositivo están ahora conectados por Wifi.



Consulte el apartado [Solución de problemas](#) si no se le pide que introduzca una contraseña.

Cómo se escanea



Siga los **pasos del 1 al 6** del apartado [Primeros pasos](#) antes de empezar a escanear.

Con cable y Capture Tool

- 1 Inicie la aplicación **Capture Tool**. Para obtener más información sobre esta herramienta, consulte el manual del usuario correspondiente.
- 2 Haga clic en el botón de escaneo de  de Capture Tool.
- 3 El archivo convertido se muestra en el panel izquierdo de Capture Tool.

Se admite la alimentación múltiple, y puede establecer la duración del intervalo de escaneo en **Capture Tool > Setup > Paper tab > Feeding > Transport timeout** (Capture Tool > Configuración > ficha Papel > Alimentación > Tiempo de espera de transporte) (el valor predeterminado es 15 s).

Con cable y Button Manager (Windows®)

- 1 La aplicación **Button Manager** se inicia automáticamente cuando el escáner se conecta al ordenador. El icono **Button Manager** se muestra en la bandeja del sistema de Windows, en la esquina inferior derecha de la pantalla del ordenador.
Para obtener más información sobre la aplicación Button Manager, consulte el manual del usuario correspondiente.
- 2 Pulse el botón de **escaneo**  del panel de control del escáner (la configuración de escaneo que se aplique será la última guardada en el panel de botones) o haga clic en el botón que elija en el panel de botones.
- 3 El archivo convertido se abre en la aplicación seleccionada.

Con cable y software compatible con TWAIN

- 1 Inicie el **software compatible con TWAIN que haya seleccionado** (ejemplos: Adobe Acrobat, o Image Capture [ICA] en macOS).
- 2 Busque la opción de escaneo en ese software (ejemplo: Insertar... desde el escáner). Siga las instrucciones que aparecen en la pantalla.
- 3 Haga clic en **Escanear** en la aplicación.
- 4 El archivo convertido se abre en la aplicación seleccionada.

Con Wifi y Capture Tool

- 1 Conéctese a la Wifi (consulte [Cómo conectarse a la Wifi](#)).
- 2 Inicie la aplicación **Virtual Scanner Link (VSL)** y asegúrese de que el escáner está conectado. Si la conexión al escáner se ha desactivado, haga clic en **Refresh** (Actualizar), espere a que aparezca el escáner, selecciónelo y haga clic en **Connect** (Conectar).
- 3 Inicie la aplicación **Capture Tool**. **Para obtener más información sobre esta herramienta, consulte el manual del usuario correspondiente.**
- 4 Haga clic en el botón de escaneo de  de Capture Tool.
- 5 El archivo convertido se abre en la aplicación seleccionada.

Con Wifi y Button Manager (Windows®)

- 1 Conéctese a la Wifi (consulte [Cómo conectarse a la Wifi](#)).
- 2 Inicie la aplicación **Virtual Scanner Link (VSL)** y asegúrese de que el escáner está conectado. Si la conexión al escáner se ha desactivado, haga clic en **Refresh** (Actualizar), espere a que aparezca el escáner, selecciónelo y haga clic en **Connect** (Conectar).
- 3 La aplicación **Button Manager** se inicia automáticamente cuando el escáner se conecta al ordenador. El icono **Button Manager** se muestra en la bandeja del sistema de Windows, en la esquina inferior derecha de la pantalla del ordenador.

Para obtener más información sobre la aplicación Button Manager, consulte el manual del usuario correspondiente.

- 4 Pulse el botón de **escaneo**  del panel de control del escáner (la configuración de escaneo que se aplique será la última guardada en el panel de botones) o haga clic en el botón que elija en el panel de botones.
- 5 El archivo convertido se abre en la aplicación seleccionada.

Con Wifi y software compatible con TWAIN

- 1 Conéctese a la Wifi (consulte [Cómo conectarse a la Wifi](#)).
- 2 Inicie la aplicación **Virtual Scanner Link (VSL)** y asegúrese de que el escáner está conectado. Si la conexión al escáner se ha desactivado, haga clic en **Refresh** (Actualizar), espere a que aparezca el escáner, selecciónelo y haga clic en **Connect** (Conectar).
- 3 Inicie el **software compatible con TWAIN que haya seleccionado** (ejemplos: Adobe Acrobat, o Image Capture [ICA] en macOS).
- 4 Busque la opción de escaneo en ese software (ejemplo: Insertar... desde el escáner). Siga las instrucciones que aparecen en la pantalla.
- 5 Haga clic en **Escanear** en la aplicación.
- 6 El archivo convertido se abre en la aplicación seleccionada.

 Para saber cómo escanear con la aplicación **IRIScan™ PDF** (aplicación móvil), consulte [Cómo utilizar la aplicación IRIScan™ en Android](#) o [Cómo utilizar la aplicación IRIScan™ en iOS](#).

Cómo entrar en la configuración del escáner a través del navegador

Puede utilizar una interfaz web para administrar la configuración del escáner (por ejemplo: nombre o protección)

- 1 Conecte el escáner a un ordenador por Wifi. Los dos dispositivos están ahora conectados punto a punto.
- 2 Abra un navegador en el ordenador e introduzca la dirección IP primaria <http://192.168.200.1/>. Puede ver el menú de información sobre el hardware y sobre el punto de acceso inalámbrico.

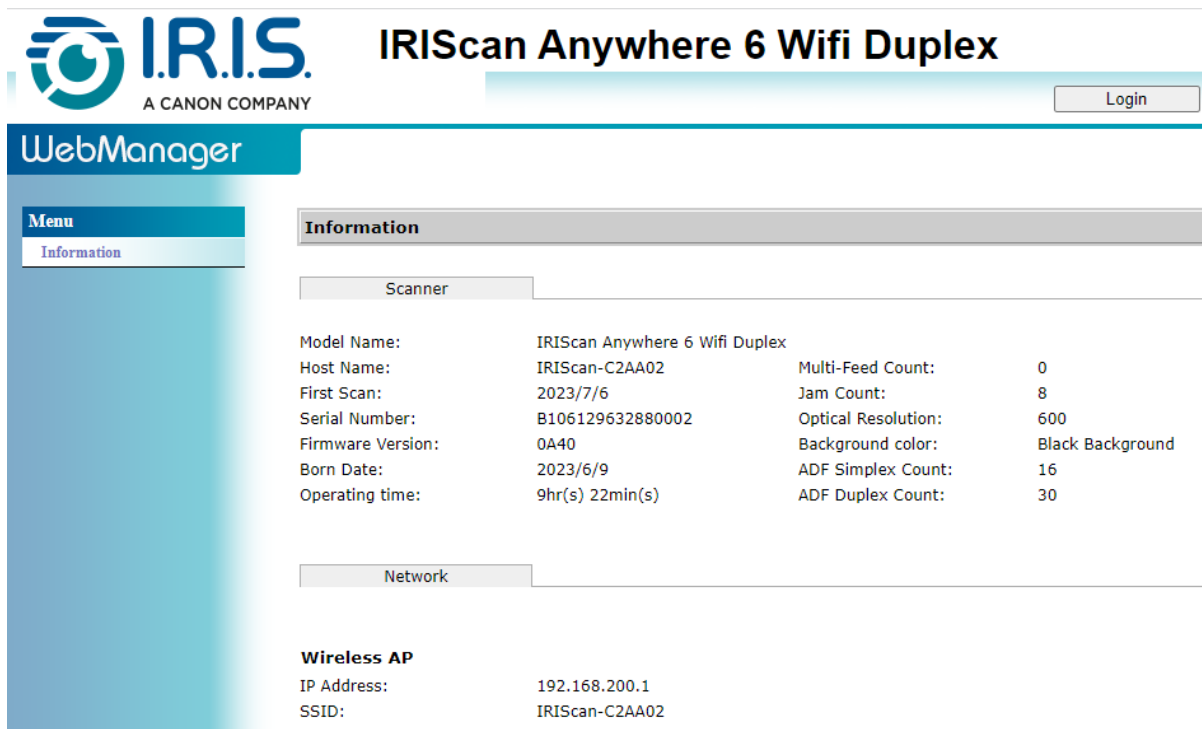

Model Name:	IRIScan Anywhere 6 Wifi Duplex	Multi-Feed Count:	0
Host Name:	IRIScan-C2AA02	Jam Count:	8
First Scan:	2023/7/6	Optical Resolution:	600
Serial Number:	B106129632880002	Background color:	Black Background
Firmware Version:	0A40	ADF Simplex Count:	16
Born Date:	2023/6/9	ADF Duplex Count:	30
Operating time:	9hr(s) 22min(s)		

IP Address:	192.168.200.1
SSID:	IRIScan-C2AA02

- 3 Haga clic en **Login** (Iniciar sesión) (botón situado en la esquina superior derecha de la ventana). Se muestra una ventana de inicio de sesión.
- 4 Introduzca el **nombre de inicio de sesión principal**: admin, y la **contraseña principal**: admin. Haga clic en **Aceptar**.
Ahora tiene acceso a la interfaz de administración web.
- 5 Una vez iniciada la sesión, hay dos pestañas adicionales disponibles en el menú de la izquierda.
 1. La pestaña de administración de dispositivos. Puede cambiar su nombre de usuario y contraseña en esta interfaz web.

2. La pestaña de administración de red. Puede cambiar el nombre de su escáner (SSID) y añadir protección. Siga los pasos que aparecen en pantalla.



- 6 **Guarde** los cambios.

Cómo utilizar la aplicación IRIScan™ en Android®

La aplicación **Escáner IRIScan™ PDF** es una aplicación móvil disponible en **Android®**.



La aplicación está disponible en Android a partir de **Android® 11**.

Puede escanear documentos directamente a su dispositivo móvil mediante la aplicación **Escáner IRIScan™ PDF**.

- 1 Descargue la aplicación desde Google Play (Android®).
- 2 Instálela.
- 3 Establezca la **conexión Wifi** del escáner en **ON**.
- 4 Active la función Wifi en su dispositivo móvil (consulte Configuración de la red).
- 5 Conéctese a la red IRIScan™ (consulte [Cómo conectarse a la Wifi](#)). Cuando la conexión con el escáner se realiza correctamente, aparece "Conectado" en la pantalla.

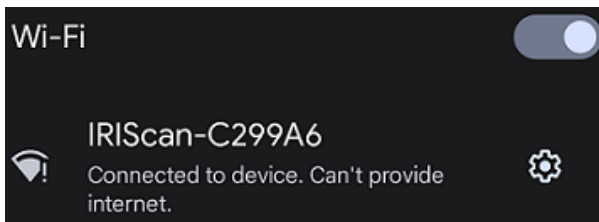

- 6 Inicie la aplicación **Escáner IRIScan™ PDF**. La aplicación está buscando el escáner.

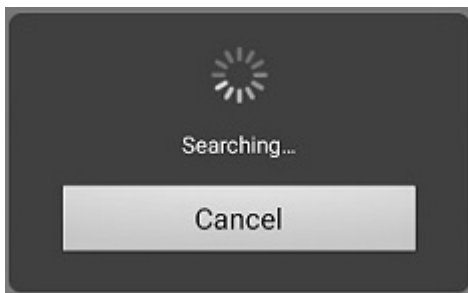

- Si no se muestra la ventana de búsqueda, también puede realizar una **búsqueda manual** a través del **menú de tres puntos (1) > Buscar escáner**.
- Si la aplicación le solicita que permita el acceso a la ubicación del dispositivo, seleccione la respuesta que prefiera.



Una vez conectado el escáner, aparecerá un mensaje para informarle de que la aplicación está lista para escanear.

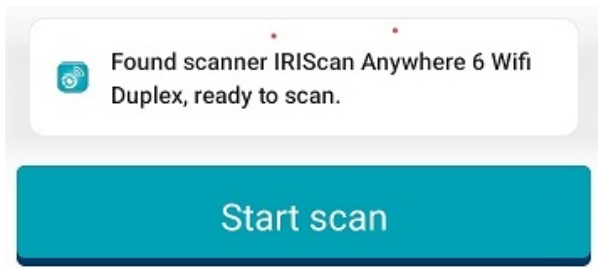

La interfaz de la aplicación tiene este aspecto:

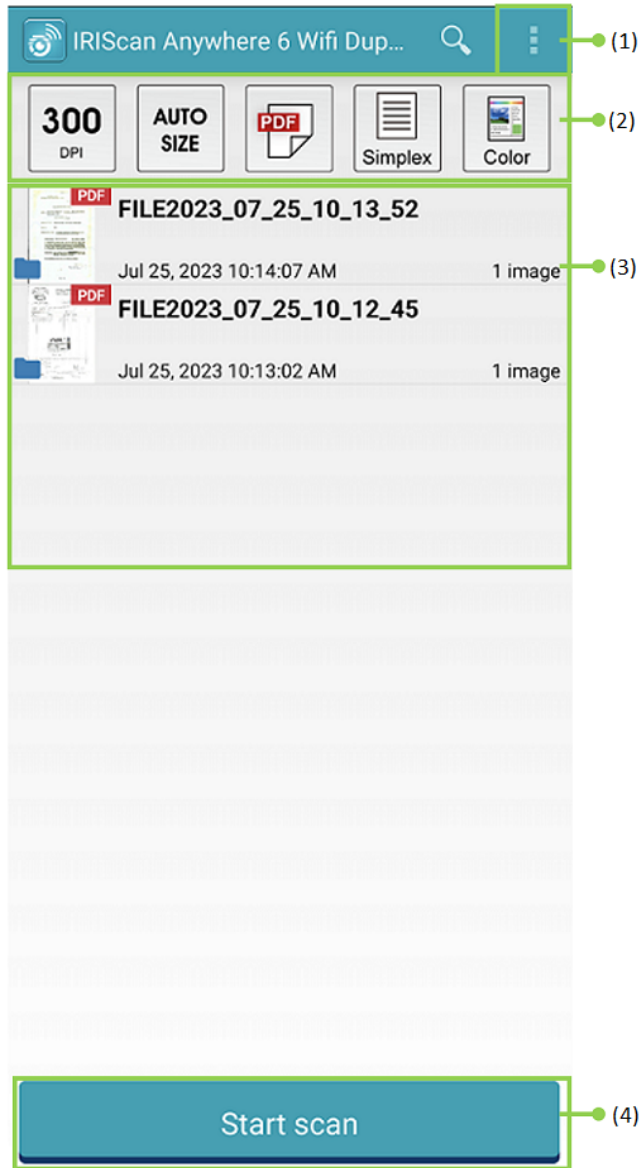

1. Menú de tres puntos
2. Opciones de escaneo
3. Lista de archivos
4. Botón de escaneo

- 7 Seleccione las **Opciones de escaneo (2)**:
 - **Resolución (ppp)**: 300 ppp es el valor por defecto.

- **Tamaño del papel:** la opción de tamaño automático es el valor predeterminado y permite que el escáner detecte el tamaño del papel automáticamente. La abreviatura LTR significa "Letter" (Carta) y LGL, "Legal".
 - **Formato de salida:** PDF es el valor por defecto. También están disponibles los formatos JPEG o TIF. El formato JPEG no admite el modo de color B/N. El formato TIF solo admite el modo de color B/N.
 - **Simplex o Duplex:** el modo de escaneo depende del modelo de escáner.
 - **Modo de color:** el valor predeterminado es "Color". También están disponibles la opción de escaneo en gris o blanco y negro (B/N).
- 8 Seleccione el **menú de tres puntos (1)** para acceder a las siguientes opciones:
- **Actualizar:** actualiza la pantalla.
 - **Configuración:** abre la configuración general y del escáner.
 - **Conexión Wifi:** abre la conexión Wifi del dispositivo móvil.
 - **Buscar escáner:** conecte o vuelva a conectar su escáner si aparece el mensaje "No se ha encontrado el escáner".
 - **Acerca de:** muestra información sobre la versión de la aplicación.
 - **Registrar ahora:** regístrese como usuario de IRIS para obtener asistencia gratuita. Se le redirigirá a nuestro sitio web.
- 9 Coloque un documento en el escáner (consulte [Cómo colocar un documento](#)).
- 10 Seleccione **Iniciar el escaneo (4)** en la aplicación.



El nuevo archivo aparece en la pantalla de la aplicación, en la **Lista de archivos (3)**.

- 11 En la **Lista de archivos (3)**, **seleccione y mantenga pulsado el archivo durante un segundo** para acceder a:
- **Icono de la papelera:** borra el archivo.
 - **Compartir:** seleccione el menú de tres puntos y luego **Compartir**. Se abrirá la pantalla del dispositivo móvil para compartir el archivo.
 - **Cambiar nombre:** seleccione el menú de tres puntos y luego **Cambiar nombre**. Puede introducir un nuevo nombre para el archivo seleccionado a través del campo de texto que se muestra.

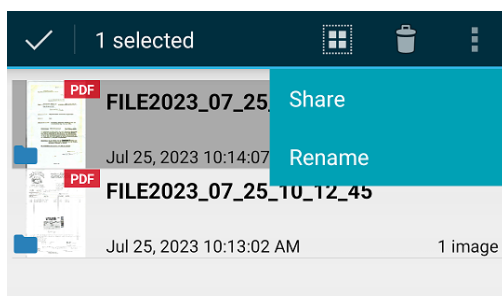

- 12 Seleccione un archivo en la **Lista de archivos (3)** para abrirlo en una nueva pantalla con nuevas opciones.



- **Icono de la papelera:** borra el archivo.
- **Icono de compartir:** se abre la pantalla del dispositivo móvil para compartir el archivo.
- **Abrir con...:** seleccione el menú de tres puntos y luego **Abrir con...** Se abrirá una lista de posibles aplicaciones.
Seleccione < **VOLVER** para volver a la pantalla principal.

Cómo utilizar la aplicación IRIScan™ en iOS®

La aplicación **Escáner IRIScan™ PDF** es una aplicación móvil disponible en **iOS®**.

Puede escanear documentos directamente a su dispositivo móvil mediante la aplicación **Escáner IRIScan™ PDF**.

- 1 Descargue la aplicación desde Apple Store (iOS®).
- 2 Instálela.
- 3 Establezca la **conexión Wifi** del escáner en **ON**.
- 4 Active la función Wifi en su dispositivo móvil (consulte Conexión Wifi).
- 5 Conéctese a la red IRIScan™ (consulte [Cómo conectarse a la Wifi](#)). Cuando la conexión con el escáner se realiza correctamente, aparece una marca junto al nombre del escáner.

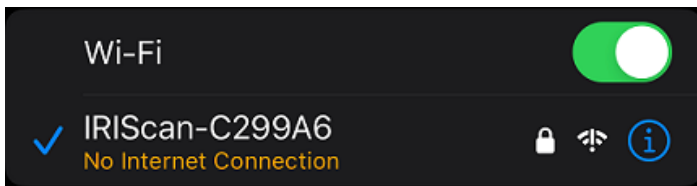

- 6 Inicie la aplicación **Escáner IRIScan™ PDF**. La aplicación está buscando el escáner. Una vez conectado el escáner, la interfaz de la aplicación tiene este aspecto:

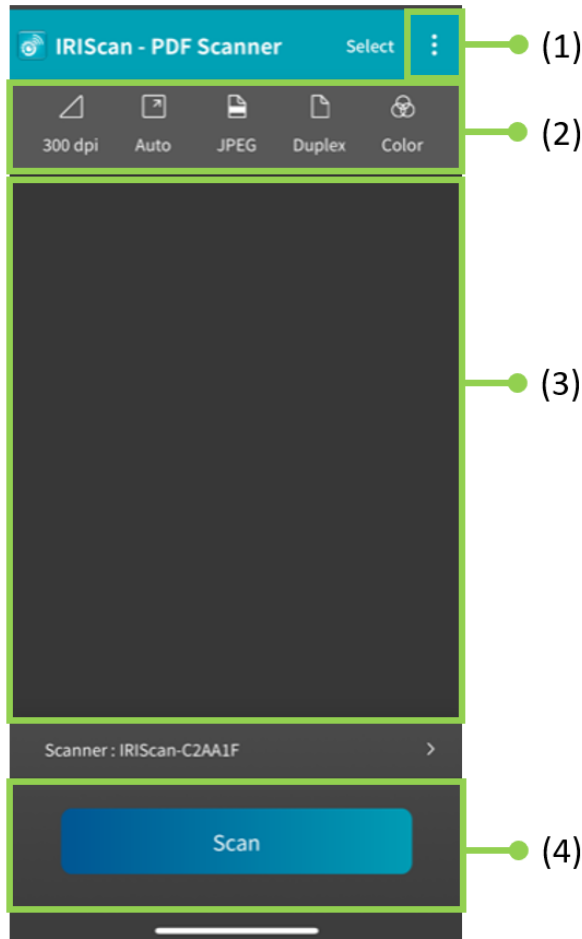

1. Menú de tres puntos
2. Opciones de escaneo
3. Lista de archivos
4. Botón de escaneo

7 Seleccione las **Opciones de escaneo (2)**:

- **Resolución (ppp)**: 300 ppp es el valor por defecto.
- **Tamaño del papel**: la opción de tamaño automático es el valor predeterminado y permite que el escáner detecte el tamaño del papel automáticamente. Las otras opciones son Legal, Letter (Carta) y A4.
- **Formato de salida**: PDF es el valor por defecto. También están disponibles los formatos JPEG o TIF. El formato JPEG no admite el modo de color B/N. El formato TIF solo admite el modo de color B/N.
- **Simplex o Duplex**: el modo de escaneo depende del modelo de escáner.
- **Modo de color**: el valor predeterminado es "Color". También está disponible el escaneo en gris.

8 Seleccione el **menú de tres puntos (1)** para acceder a las siguientes opciones:

- **Configuración**: puede seleccionar el idioma de la interfaz de usuario y configurar dos opciones para titular el escaneo: prefijo y formato de hora.

- **Wifi:** acceso directo para acceder a la conexión Wifi del dispositivo móvil.
 - **Escáner:** muestra la información del escáner.
 - **Acerca de:** muestra información sobre la versión de la aplicación.
 - **Registrar ahora:** regístrese como usuario de IRIS para obtener asistencia gratuita. Se le redirigirá a nuestro sitio web.
- 9 Coloque un documento en el escáner (consulte [Cómo colocar un documento](#)).
- 10 Seleccione **Escanear (4)** en la aplicación.



El nuevo archivo aparece en la pantalla de la aplicación, en la **Lista de archivos (3)**.

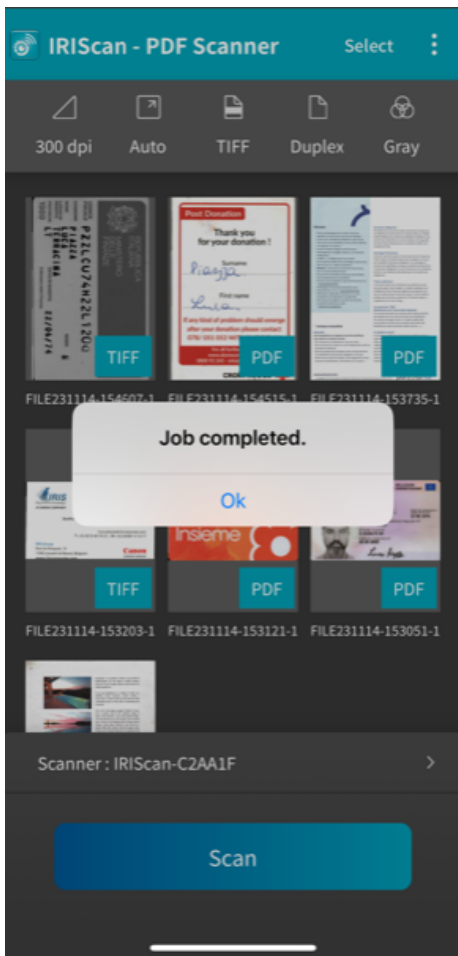

- 11 Si hace clic en **Seleccionar en la barra de título**, puede **seleccionar un archivo, todos los archivos o cancelar** la selección de archivos, y tendrá acceso a dos opciones:
- **Eliminar:** elimina el archivo o archivos seleccionados.
 - **Compartir:** se abre la pantalla del dispositivo móvil para compartir el archivo.



- 12 Seleccione un archivo en la **Lista de archivos (3)** para abrirlo en una nueva pantalla con nuevas opciones.



- **Girar** para girar la página (en el sentido de las agujas del reloj).
- **Etiquetar**: puede añadir una etiqueta al documento (como metadatos).
- **Eliminar** el archivo.
- **Compartir**: se abre la pantalla del dispositivo móvil para compartir el archivo.
- Seleccione < **Terminado** para volver a la pantalla principal.

Cómo restablecer la conexión Wifi

Para restablecer la **conexión Wifi con los valores predeterminados de fábrica** (si ha olvidado la contraseña, por ejemplo), siga estos pasos:

- 1 Conéctese a la Wifi (consulte [Cómo conectarse a la Wifi](#)).
- 2 Ponga el conmutador de la conexión Wifi en la posición OFF y vuelva a ponerlo en ON **tres veces seguidas**.

El LED rojo parpadea durante el reinicio.

Cuando la luz vuelva a ser verde, se habrán restablecido la conexión Wifi.

Véase el [Vídeo de instrucciones](#).

Mantenimiento

Calibrar el escáner

Realice una calibración si la imagen escaneada aparece borrosa, si el color es anómalo (por ejemplo, más oscuro de lo normal), después de escanear más de 8000 documentos o si el escáner no se ha utilizado durante mucho tiempo. El proceso de calibración restablece el Sensor de imagen por contacto (CIS) para recuperar la precisión de color y la nitidez.



- Utilice solo la hoja de calibración incluida para calibrar el escáner. Si utiliza una hoja diferente para la calibración, puede provocar errores a la hora de recortar.
- Guarde la hoja de calibración para utilizarla en el futuro, ya que puede ser necesario volver a calibrar el escáner.
- No interrumpa la secuencia de calibración ni apague el dispositivo mientras se esté realizando la calibración.
- Evite que la hoja de calibración se llene de polvo y se dañe. La suciedad puede invalidar la tarjeta de calibración o influir en los resultados de la calibración.

- 1 Inicie el escáner.
- 2 Inicie el software **Capture Tool** en su ordenador (Inicio > Programas > Capture Tool). Se muestra el cuadro de diálogo **Select Scanner Model** (Seleccionar modelo de escáner).
- 3 Seleccione el tipo de controlador y el modelo de escáner.
- 4 Haga clic en **Aceptar**. Se muestra el cuadro de diálogo **Capture Tool**.
- 5 Haga clic en el botón "Setup" (Configuración) para acceder a la interfaz de usuario de TWAIN.
- 6 Haga clic en la ficha "Settings" (Ajustes) y luego haga clic en el botón "Calibration" (Calibración). Se mostrará el cuadro de diálogo "Insert calibration sheet" (Insertar hoja de calibración).
- 7 Sujete la hoja de calibración (suministrada) por los bordes e insértela con el texto **hacia arriba** introduciendo primero el área blanca en el alimentador tal como se muestra a continuación.

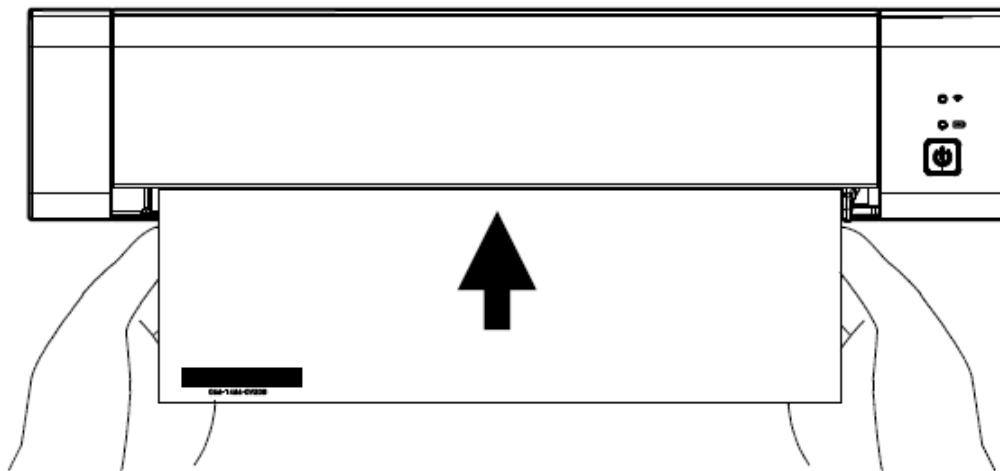

- 8 Haga clic en **OK** (Aceptar) en el cuadro de diálogo "Insert calibration sheet" (Insertar hoja de calibración) para empezar a calibrar el escáner.
- 9 Espere hasta que finalice la calibración.

Limpiar el escáner

Para mantener la calidad de las imágenes escaneadas y evitar la acumulación de polvo, se recomienda limpiar el escáner (cubierta externa y rodillos de alimentación) cada 200 usos aproximadamente, o si aparecen rayas o líneas verticales en la imagen escaneada.



No utilice disolventes ni líquidos corrosivos (como alcohol o queroseno) para limpiar cualquiera de los componentes del escáner. El material plástico podría resultar dañado de forma permanente.

- 1 Para abrir la tapa, sujete el escáner colocando un pulgar en el alimentador y el otro pulgar en la tapa. Presione con cuidado y firmeza el pulgar contra el alimentador y, a continuación, levante la tapa. La parte superior del escáner se separará de la parte inferior.

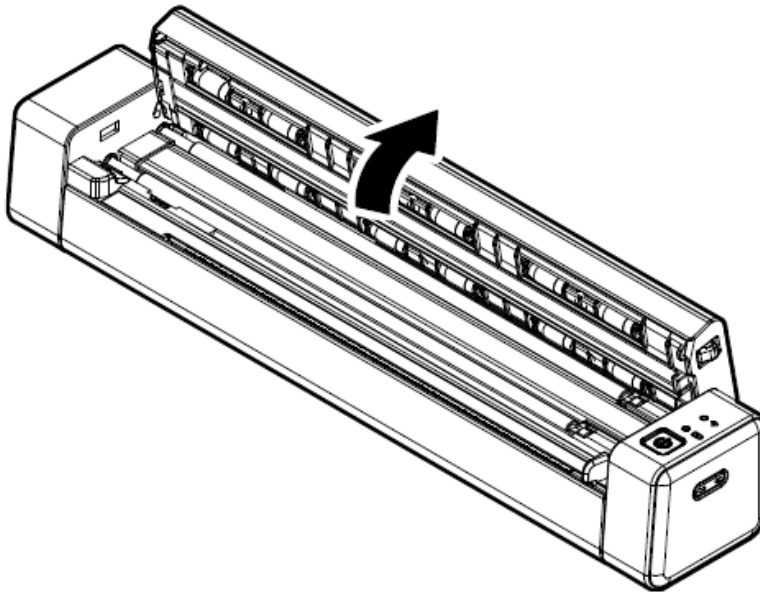

- 2 Limpie suavemente el cristal del escáner, los rodillos de alimentación y la tapa del CIS con el paño de limpieza.

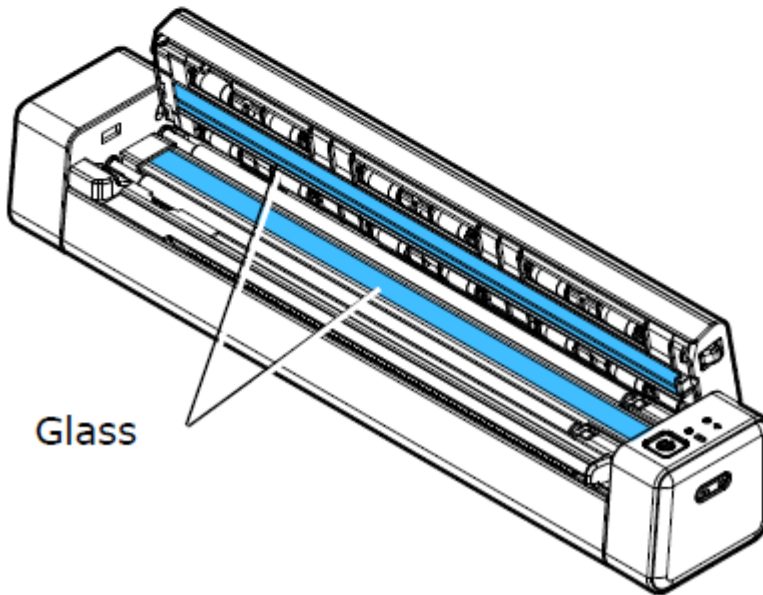
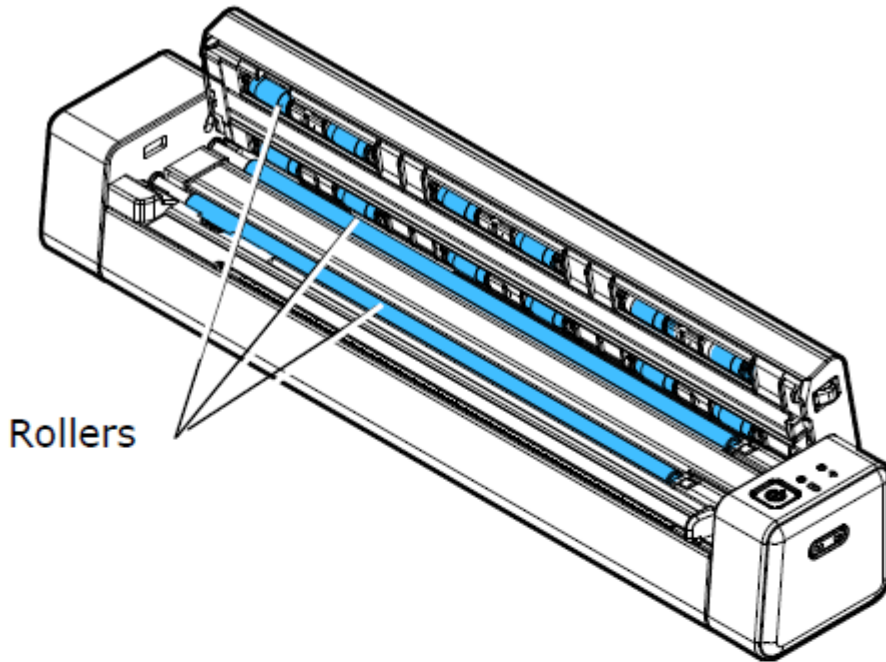

Resolución de problemas

Preguntas más frecuentes

Pregunta	¿Por qué el escáner no se pone en marcha?
Respuesta	Asegúrese de que el cable USB está correctamente conectado al escáner y al ordenador.

Pregunta	¿Por qué el ordenador no reconoce el escáner cuando lo conecto mediante un cable USB?
Respuesta	Asegúrese de que el cable esté bien conectado. En caso necesario, reinicie el ordenador.

Pregunta	¿Es normal que el escáner esté caliente?
Respuesta	Es normal que el escáner se caliente un poco tras un periodo de uso prolongado. No obstante, si percibe olores extraños procedentes del escáner o si este está demasiado caliente al tacto, deténgalo inmediatamente.

Pregunta	¿Por qué hay líneas extrañas en el documento escaneado?
Respuesta	Examine los puntos siguientes: <ol style="list-style-type: none"> 1. ¿El original tiene algún arañazo o está limpio? 2. Limpie las manchas o el polvo que pueda haber en el original antes de escanearlo. 3. Limpie los rodillos y el cristal con el paño de limpieza suministrado.

Pregunta	¿Por qué la imagen escaneada siempre es demasiado oscura?
Respuesta	Examine los puntos siguientes: <ol style="list-style-type: none"> 1. Calibrar el escáner. 2. Configure el monitor con el ajuste sRGB en el perfil de color de la configuración de pantalla del ordenador.

Pregunta	¿Por qué se desactivan las funciones de "recorte automático" y "restablecimiento" cuando selecciono una resolución óptica de 600 ppp?
Respuesta	Dado que el recorte automático y el restablecimiento consumen mucha memoria del sistema, le sugerimos que si desea ejecutar estas funciones, seleccione una resolución óptica inferior a 600 ppp para evitar un mensaje de error.

Pregunta	¿Qué debo hacer si el botón de escaneo parpadea rápidamente y no es posible escanear?
Respuesta	<p>Examine los puntos siguientes:</p> <ol style="list-style-type: none"> 1. ¿Hay un atasco en el alimentador? Detenga el escáner y reinícielo para continuar introduciendo hojas. Si el papel sigue atascado, abra la tapa y retírelo con cuidado. 2. ¿Está abierta la tapa? Asegúrese de que la tapa está cerrada. 3. ¿Ha insertado el siguiente original antes de escanear el original anterior? Detenga el escáner, reinícielo y vuelva a intentarlo. Asegúrese de introducir el siguiente original solo cuando haya terminado de escanear el anterior. 4. ¿La longitud del original supera el valor máximo aceptable?

Pregunta	¿Qué debo hacer si mi dispositivo móvil se bloquea después de escanear?
Respuesta	<p>Examine los puntos siguientes:</p> <ol style="list-style-type: none"> 1. En su dispositivo móvil, vaya a Configuración > Acerca del teléfono > Ampliación de RAM. Amplíe la RAM. 2. Si no es posible ampliar la RAM de su dispositivo móvil, busque si existe alguna aplicación de otro fabricante que le permita hacerlo.

Modo Wifi

Pregunta	¿Por qué no puedo ver el nombre de la red Wifi (SSID) del escáner?
Respuesta	Asegúrese de que el interruptor Wifi esté en la posición ON y de que el LED Wifi esté encendido. Si el punto de acceso Wifi sigue en modo de cuenta atrás, espere hasta que el LED azul de la conexión Wifi se encienda por completo.

Pregunta	¿Se descarga más rápido la batería cuando el modo Wifi está activado?
Respuesta	Sí. Cuando el modo Wifi está activado, el escáner se detiene automáticamente de forma normal. Por lo tanto, es aconsejable detener el modo Wifi en cuanto las imágenes se han descargado en el ordenador.

Pregunta	¿Por qué no puedo conectarme a mi correo electrónico o a otros sitios web/programas después de desconectarme de la red Wifi del escáner?
Respuesta	Cuando haya terminado con la conexión del escáner, para reanudar la conexión Wifi normal asegúrese de volver a conectar el ordenador, la tableta o el teléfono a la red Wifi local habitual.

Resolución de problemas

Eliminar los estados de error

Si se produce un error durante el escaneo, el LED del botón de encendido/escaneo parpadea en rojo. Consulte la siguiente tabla para eliminar las situaciones de error.

Número de veces que parpadea el LED rojo	Descripción	Cómo restaurar
4 (de forma continua)	Atasco de papel	Retire el papel e inténtelo de nuevo. El LED rojo no dejará de parpadear a menos que se retire el papel.
6 (de forma continua)	Tapa abierta	Cierra la tapa e inténtalo de nuevo. El LED rojo no dejará de parpadear hasta que se cierre la tapa.



Si la carga de la batería es inferior al 25 %, el LED de la batería parpadea en rojo. Recargue la batería para evitar posibles imágenes escaneadas incompletas u otros problemas de funcionamiento.

Eliminar un atasco de papel

- 1 Para abrir la tapa, sujete el escáner colocando un pulgar en el alimentador y el otro en la tapa. Presione con cuidado y firmeza el pulgar contra el alimentador y, a continuación, levante la tapa. La parte superior del escáner se separará de la parte inferior.

- 2 Retire el papel.

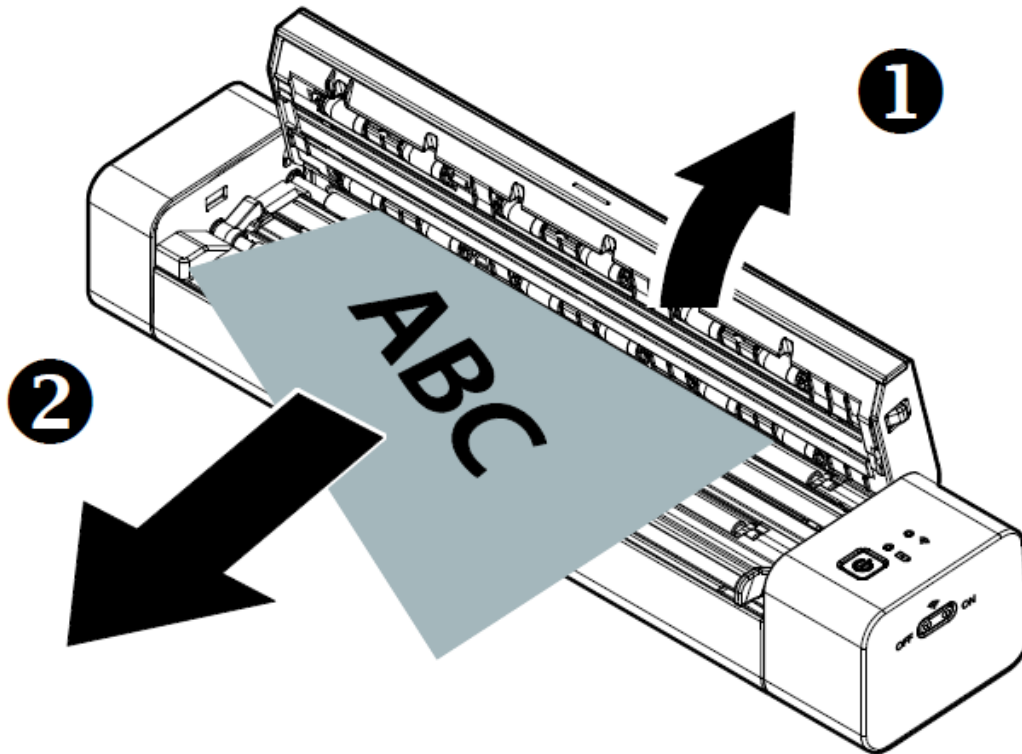

- 3 Cierre la cubierta y vuelva a colocar el documento.

Corregir un recorte incorrecto

Si los resultados del recorte no son satisfactorios (por ejemplo, el resultado tiene un tamaño A4 para un documento de identidad y la hoja está ennegrecida), asegúrese de aplicar el procedimiento de limpieza o el procedimiento de calibración del escáner. Consulte [Limpiar el escáner](#) o [Calibrar el escáner](#).

Borrar el historial de conexiones Wifi

Si no aparece la ventana de solicitud de contraseña, puede significar que existe un conflicto con conexiones de red anteriores. Realice los siguientes pasos para borrar el historial de conexiones:

- 1 Detenga el escáner.
- 2 En el ordenador, vaya a **Conexión Wifi > Gestionar redes conocidas**.
- 3 Seleccione una a una las conexiones antiguas del escáner y elija **Olvidar**.
- 4 Reinicie el escáner.
- 5 Vuelva a conectarse a la red Wifi. (Consulte [Cómo conectarse a la Wifi](#))



También se puede **eliminar el historial de conexiones Wifi** en el **dispositivo móvil** en caso de conflicto entre distintos escáneres.

Estamos a su disposición

Para ponerse en contacto con nosotros, visite <https://support.irislink.com/>.

Seguridad

Cláusula de exención de responsabilidad

1. Lea atentamente el manual de instrucciones antes de utilizar el dispositivo y siga estrictamente sus indicaciones.
2. Este producto no es **resistente al agua**. No se debe utilizar en entornos en los que se produzcan salpicaduras de agua ni en los que el agua pueda penetrar en el producto. El usuario es responsable de cualquier daño causado por el contacto con agua.

Precauciones

1. Sitúe el escáner cerca del equipo para que el cable de la interfaz se pueda conectar sin problemas.
2. Cuando conecte este escáner a un equipo u otro dispositivo con un cable, compruebe que la orientación de los conectores sea la correcta. Los conectores solo tienen una orientación correcta. Si se inserta un conector por el extremo incorrecto se pueden producir daños en los dos dispositivos conectados mediante el cable.
3. No exponga el escáner a la luz solar directa. La exposición directa al sol o el calor excesivo pueden dañar el aparato.
4. No deje el escáner en un lugar húmedo o lleno de polvo.
5. Coloque el escáner sobre una superficie plana y uniforme. Las superficies inclinadas o irregulares pueden ocasionar problemas mecánicos o de alimentación de papel.
6. Nunca intente desmontar, modificar o reparar el escáner o alguno de sus componentes.
7. Evite que el escáner sufra golpes o caiga al suelo.
8. Mantenga el cable de alimentación de CA/USB fuera del alcance de los niños para evitar el riesgo de lesiones.
9. Conserve la caja del escáner y el material de embalaje para su transporte.

Instrucciones de seguridad

- No utilice nunca el escáner con las manos húmedas o mojadas tanto si está fijo como si se utiliza en modo portátil.
- No introduzca objetos en las aberturas del escáner (con la excepción de la tarjeta mini SD o las pilas, que se deben introducir en la ranura o compartimento indicado a tal efecto), porque podrían entrar en contacto con puntos de tensión peligrosos y provocar un cortocircuito o electrocución.
- Utilice solo el cable USB que se suministra con el dispositivo y evite que se produzcan rozaduras, cortes, torceduras, quebramientos o roturas en el cable. El uso de cualquier otro cable USB podría provocar incendios, descargas eléctricas o lesiones.
- Si se observa alguna anomalía en el producto, como sobrecalentamiento, humo, olor, decoloración o deformación, apáguelo inmediatamente, extraiga las pilas (si las hubiera) y desconecte los cables. Deje de usar el escáner y póngase en contacto con su distribuidor o con el servicio de atención al cliente de IRIS para recibir instrucciones sobre cómo proceder.
- No utilice ni guarde el escáner en el exterior, en un vehículo, cerca de fuentes de calor o en lugares en los que esté expuesto al polvo, humedad, golpes, vibraciones, condensación, altas temperaturas, luz del sol directa, fuentes de luz intensas o cambios de temperatura o humedad rápidos.
- No desmonte, modifique ni intente reparar el dispositivo o alguno de sus componentes, salvo en aquellos casos que se indiquen en la documentación del dispositivo. Esto podría provocar un incendio, una descarga eléctrica o lesiones.
- Las ondas radioeléctricas de este producto pueden afectar negativamente al funcionamiento de otros dispositivos, como equipos médicos, instrumentos de medición de aeronaves, dispositivos con control automático (marcapasos, puertas automáticas o alarmas antiincendios) o cualquier otro dispositivo sensible a las ondas radioeléctricas. Cuando utilice el producto cerca de estos dispositivos o dentro de una instalación médica, siga las indicaciones especificadas en los dispositivos pertinentes y las instrucciones del personal autorizado, y tenga en cuenta todas las advertencias e indicaciones del dispositivo para evitar accidentes.
- Desconecte el aparato y el cable USB antes de limpiarlo.

Información legal

Copyright

© 2024 I.R.I.S. S.A. Todos los derechos reservados.

I.R.I.S. posee los derechos de autor de IRIScan™ Anywhere y de esta publicación.

El producto descrito en este documento se entrega con un acuerdo de licencia en el que se detallan sus condiciones de uso. El software solo se podrá utilizar o copiar según lo especificado en las condiciones de dicho acuerdo. Ninguna parte de esta publicación podrá ser reproducida, almacenada en un sistema de recuperación, transmitida ni traducida a otro idioma sin el previo consentimiento por escrito de I.R.I.S.

Documentación versión 1.0 - Producto versión 6 Duplex

La información contenida en este documento es propiedad de I.R.I.S. Su contenido puede ser modificado sin previo aviso y no representa ningún compromiso por parte de I.R.I.S. Es posible que si se ha realizado alguna modificación, se ha corregido algún error o se ha actualizado alguna función en el software, estas acciones todavía no se hayan actualizado en este manual de usuario. En el software encontrará información más precisa. Los errores de impresión o de traducción o las incoherencias con el software se corregirán en el momento oportuno.

En este manual se utilizan nombres ficticios para hacer demostraciones; cualquier referencia a personas, empresas u organizaciones reales es totalmente fortuita.

Marcas comerciales

El logotipo de IRIScan™ Anywhere e IRIScan™ Anywhere son marcas comerciales de Image Recognition Integrated Systems S.A. (I.R.I.S. S.A.)

Las tecnologías de OCR (Optical Character Recognition, o reconocimiento óptico de caracteres), lingüística, ICR (Intelligent Character Recognition, o reconocimiento inteligente de caracteres), MICR (Magnetic Ink Character Recognition, o reconocimiento de caracteres de tinta magnética), BCR (Bar Code Reading, o lectura de códigos de barras), OMR (Optical Mark Recognition, o reconocimiento óptico de marcas), iHQC (Intelligent High Quality Compression, o compresión inteligente de alta calidad) y HQOCR (High Quality OCR, u OCR de alta calidad) son propiedad de I.R.I.S.

Windows® es una marca comercial registrada de Microsoft Corporation en los Estados Unidos y otros países.

Mac® y macOS® son marcas comerciales de Apple Inc. registradas en EE. UU. y otros países y regiones.

Android® es una marca comercial de Google LLC.

IOS® es una marca comercial o registrada de Cisco en EE. UU. y otros países y se utiliza bajo licencia.

El resto de productos mencionados en esta documentación son marcas comerciales o marcas comerciales registradas de sus propietarios respectivos.

Declaración sobre interferencia por radiofrecuencia de la Federal Communications Commission (FCC)

Este equipo ha sido probado y cumple con los límites para un dispositivo digital de clase B, de acuerdo con la Parte 15 de las Reglas de la FCC. El funcionamiento está sujeto a las dos condiciones siguientes: (1) este dispositivo no puede causar interferencias perjudiciales, y (2) este dispositivo debe aceptar cualquier interferencia recibida, incluida la interferencia que pueda provocar un funcionamiento no deseado del dispositivo. Los límites de Clase B de FCC están diseñados para proporcionar una protección razonable frente a la interferencia perjudicial en una instalación residencial. Este equipo genera, usa y puede irradiar energía de radiofrecuencia, y si no se instala y utiliza de acuerdo con las instrucciones, podría causar interferencias perjudiciales en las comunicaciones de radio. Sin embargo, no se puede garantizar que dichas interferencias no ocurran en una instalación determinada. Si este equipo causa una interferencia perjudicial para la recepción de radio o televisión, lo cual se puede determinar apagando y encendiendo el equipo, se insta al usuario a intentar corregir la interferencia aplicando una o más de las siguientes medidas:

- Reorientar o reubicar la antena de recepción.
- Aumentar la separación entre el equipo y el receptor.
- Conectar el equipo a una toma en un circuito diferente al que está conectado el receptor.
- Para obtener ayuda póngase en contacto con el distribuidor o con un técnico de radiotelevisión.

Normas regulatorias de la Unión Europea

Los productos que llevan la marca CE cumplen las siguientes directivas europeas:

- Directiva de bajo voltaje 2014/35/EC
- Directiva EMC 2014/30/EC
- Restricción del uso de determinadas sustancias peligrosas (RoHS) Directiva 2011/65/EU
- RED (Directiva de equipos de radio) (2014/53/EC)

Este producto cumple los límites Clase B de EN55032 y EN55035, y los requisitos de seguridad de EN62368-1.

Este dispositivo está certificado como producto LED de Clase 1.

Eliminación de aparatos usados por parte de los usuarios domésticos en la Unión Europea



Este símbolo en el producto o en el embalaje indica que el producto no se puede desechar junto con los demás residuos domésticos. Por el contrario, se debe depositar en los puntos adecuados para la recogida y reciclaje a fin de proteger la salud y el medio ambiente. Para obtener más información sobre los lugares donde puede dejar estos residuos para su reciclaje, póngase en contacto con las autoridades locales de su ciudad, con el servicio de recogida de residuos domésticos o con la tienda donde adquirió el producto.

I.R.I.S. SA/NV

Rue du Bosquet 10, B-1348 Louvain-la-Neuve

+32 (0) 10 45 13 64 - www.iriscorporate.com